

CARACTÉRISTIQUES DU CHÂSSIS DES CAMIONS

Carburant diesel au soufre à teneur extrêmement basse en soufre doit être utilisé dans tous les modèles 2010

(NC6J) SS-NC019
 PNBV (BVM & BVA Allison) : 8 170 kg (18 000 lb)
 PNBV (BVA Aisin) : 8 000 kg (17 600 lb)
 MODÈLE DU MOTEUR : J05D-TF (Turbo avec échangeur d'air)

DIMENSIONS (Caractéristiques standard)

MODÈLE		NB6JJS	NB6JKS	NB6JMS
Empattement	A mm (po)	4 293 (169,0)	4 648 (183,0)	5 105 (201,0)
Longueur hors tout	B mm (po)	6 772 (266,6)	7 432 (292,6)	7 889 (310,6)
Largeur hors tout	C mm (po)	2 295 (90,4)	2 295 (90,4)	2 295 (90,4)
Hauteur hors tout	D mm (po)	2 575 (101,4)	2 575 (101,4)	2 575 (101,4)
Cabine-essieu	E mm (po)	2 683 (105,6)	3 038 (119,6)	3 495 (137,6)
Déport arrière	F mm (po)	1 600 (63,0)	1 905 (75,0)	1 905 (75,0)
Hauteur du châssis				
Essieu avant	G mm (po)	765 (30,1)	765 (30,1)	765 (30,1)
Essieu arrière	H mm (po)	865 (34,1)	865 (34,1)	865 (34,1)
Garde au sol				
(à l'essieu avant)	J mm (po)	180 (7,1)	180 (7,1)	180 (7,1)
Voie				
Avant	K mm(po)	1 850 (72,8)	1 850 (72,8)	1 850 (72,8)
Arrière	L mm(po)	1 805 (71,1)	1 805 (71,1)	1 805 (71,1)
Rayon de braquage				
Pneus	mm (po)	7 010 (276,0)	7 530 (296,5)	8 200 (322,8)
Balayage	mm (po)	7 440 (292,9)	7 960 (313,4)	8 630 (339,8)

POIDS DES CHÂSSIS (Caractéristiques standard. Sans roue de secours ni outils standard)

BVM	Poids total	kg(lb)	-	3 365 (7 420)
	Essieu avant	kg(lb)	-	2 215 (4 885)
	Essieu arrière	kg(lb)	-	1 150 (2 535)
BVA Aisin	Poids total	kg(lb)	3 243 (7 134)	3 283 (7 222)
	Essieu avant	kg(lb)	2 121 (4 666)	2 166 (4 765)
	Essieu arrière	kg(lb)	1 122 (2 468)	1 117 (2 457)
BVA Allison	Poids total	kg(lb)	3 365 (7 420)	3 405 (7 510)
	Essieu avant	kg(lb)	2 205 (4 610)	2 255 (4 975)
	Essieu arrière	kg(lb)	1 160 (2 555)	1 150 (2 535)

TRANSMISSION ET PERFORMANCES [PNBV 8 170 kg (18,000 lb) et pneus 225-70R19.5]

Transmission	□ STD.	□ OPT.	□ OPT.	
Vitesse max. km/h	124	114	114	
Tenue de route en côte (tan. u) %	46,6	55,3	51,0	
Boîte de vitesse	Modèle	Eaton FS4205A	AISIN 450-43LE	ALLISON 1000RDS
	Type	cinq vitesse à prise directe	quatre vitesse	six vitesse
		2 ^e -5 ^e synchronisées	automatique	automatique
Rapports	1 ^{re}	8,052	3,018	3,102
	2 ^e	4,352	1,548	1,811
	3 ^e	2,448	1,000	1,406
	4 ^e	1,476	0,703	1,000
	5 ^e	1,000	-	0,712
	6 ^e	-	-	0,610
Mar. AR	8,052	2,678	4,492	
Rapport de démultiplication du pont arrière	3,580	5,570	5,130	

MOTEUR

Modèle	HINO J05D-TF
Type :	Diesel, 4 temps, 4 cylindres en ligne, refroidi par eau
Combustion :	Injection directe
Puissance max. (SAE brute) :	175 ch à 2 500 tr/min
Couple max. (SAE brute) :	510 N•m (376 lb•pi) à 1 600 tr/min
Alésage et course :	112 x 120 mm (4,41 x 4,72 po)
Cylindrée :	4,730 L (288,5 po ³)
Système d'injection :	À rampe commune ND
Régulateur :	À commande électronique
Admission :	Turbocompressée à refroidisseur intermédiaire
Filtre à air :	En papier (« DONALDSON »)
Réchauffeur :	Bougies de préchauffage
Embrayage de ventilateur :	Sonde thermostatique bilame; contrôle le régime du ventilateur
Chauffe-bloc :	Thermoplongeur; 1 000 watts/120 V

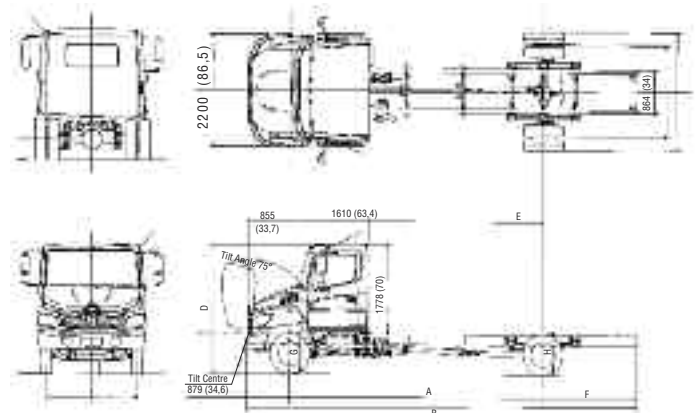

POIDS

Essieu avant	kg(lb)	2 830 (6 250)
Essieu arrière	kg(lb)	5 900 (13 000)
Ressort avant	kg(lb)	2 720 (6 000)
Ressort arrière	kg(lb)	5 900 (13 000)

CAPACITÉ DES LIQUIDES

Réservoir de carburant	l (gal./US)	132,5 (35)
Système de refroidissement		20,0 (5,29)
l (gal./US)		: Eaton FS4205A
		: AISIN 450-43LE
		: 19,5 (5,16)
		: ALLISON 1000HS

ESSIEU / SUSPENSION

Essieu avant	Essieu rigide inversé Elliot, série MFS-6 roulements de roue lubrifiés à l'huile
Ressort avant	Ressort à lames dégressives amortisseurs
Essieu arrière	Série MS12-113 Entièrement flottant, démultiplication simple vitesse unique, engrenages hypoides lubrifiés à l'huile
Ressort arrière	
BVA Aisin :	Lames maîtresses semi-elliptiques
BVA Allison, BVA Eaton:	Lames maîtresses et ressorts auxiliaires semi-elliptiques, avec amortisseurs Option : Suspension pneumatique

CHÂSSIS

En échelle	Section J droit
Largeur mm (po)	863,6 (34)
Résistance à la traction	63,4 (90,143)
kg/mm ² (lb-po) ²	
Moment de résistance à la flexion (un côté)	754 691 (655 100)
kg•cm (po•lb.)	pas de renfort

DIRECTION

Type	Colonne de direction adaptable et télescopique avec circulation de billes verrouillable et servocommande hydraulique intégrée
------	---

EMBRAYAGE

Type	Monodisque sec à compensation automatique EATON-SPICER série AR350
Matériau de garniture	Céramétique
Diamètre extérieur de la garniture	350 (13,8)
mm (po)	
Commande	Hydraulique

JANTES / PNEUS

Dimensions des roues	19,5 x 6,00RW, 8 goujons
avec BVM Eaton et BVA Allison	6 jantes en acier
avec BVA Aisin	6 jantes en aluminium
Pneus	225/70R19.5(F)
Marque et bande de roulement	BS AV : nervures, AR : à barrettes

FREINS

Frein de service	Système de freinage hydraulique à freins à disque à l'avant et à l'arrière, à réglage automatique
Diamètre des disques par la largeur des garnitures	Avant; 324 x 110 x 15,5 (12,756 x 17,05 x 0,61)
cm ²	Arrière; 390,5 x 122,3 x 18,8 (15,375 x 18,96 x 0,74)
mm (po)	
Commande	Hydraulique à deux circuits avec système de freinage antiblocage (ABS)
Frein de stationnement	Mécanique, à expansion internes. Agit sur l'arbre de sortie de la boîte de vitesses
Diamètre des tambours	254(10) : MERITOR 10
mm (po)	228,6(9) : BOSCH 9
Frein sur échappement	Électropneumatique avec volet monté dans le tuyau d'échappement

ÉQUIPEMENT DE LA CABINE

Construction de la cabine	– En acier entièrement soudé
Place assises	– Trois Dossier réglable, revêtu de tissu avec suspension à air
Siège du passager	– Banquette, recouverte de tissu avec suspension à ressort
Ceintures de sécurité	– 3 points (conducteur et passager), une 2 points (au centre)
Chauffage/dégivrage	– 18 357 BTU/h (4 627 Kcal/h)
Rétroviseurs extérieurs	chromés, 1 plat chauffé et 1 convexe de chaque côté
Pare-soleil	– Deux
Console supérieure	– Deux
Climatiseur	
Pare-brise	– Verre feuilleté
Essuie-glace	– Deux électriques, à 2 vitesses et cadencement
Porte-gobelet	– Grand (console du centre)
Porte-gobelet (un)	dans instruments sur BVM
Porte-gobelets (deux)	dans instruments sur BVA
Glaces à commande électrique	
Régulateur de vitesse	
Allume-cigare / Prise	de 12 V
Verrouillage automatique	des portes

INSTRUMENTS DU TABLEAU DE BORD

Affichage de renseignements pour le conducteur	
Cadran et indicateurs, système métrique	
Indicateur de vitesse km/h (mi/h)	
Compteur kilométrique (km)	
Indicateur de niveau de carburant	
Indicateur de température du liquide de refroidissement	
Compte-tours	
Témoins et vibreurs	
Témoin de pression d'huile et vibreur	
Témoin de pression du liquide des freins et vibreur	
Témoin de niveau du liquide de refroidissement et vibreur	
Témoin de charge des batteries	
Témoin des feux de route	
Témoin des clignotants	
Témoin du frein de stationnement	
Témoin du système de commande du moteur	
Témoin ABS	
Témoin du réchauffeur des bougies	

ÉQUIPEMENT ÉLECTRIQUE

Batteries	Deux de 12 V, branchées en parallèle
Capacité	1200 CCA
Alternateur	12V, 105 A, sans balai
Démarrateur	12V, 2,5 kW
Combiné radio	Radio AM/FM avec CD
Phares	2, du type composite
Feux d'identification (avant) à DEL	
Feux d'arrêt/arrière	
Feux de recul	
Répétiteurs des clignotants et des feux de détresse	
Plafonnier	
Feux de gabarit avant	
Feux d'encombrement (avant)	
Klaxon électrique (deux)	

ÉQUIPEMENT DU CHÂSSIS

Préfiltre à carburant	– Préfiltre (à poussière) et à sédiments (eau) avec réchauffeur, DAVCO
Réflecteurs	– Deux arrière, deux avant sur les côtés
Crochets	– Un à l'avant
Calandre en chrome	
Pare-chocs en chrome	

Pour obtenir la liste complète des options et des accessoires, consultez votre concessionnaire Hino.

NOTA : Toutes les caractéristiques sont conformes aux tolérances normales de fabrication.

HINO MOTORS SALES CANADA, LTD. se réserve le droit de les modifier sans préavis et à n'importe quel moment.