



HINO

HINO SÉRIE 258LP 2010

CARACTÉRISTIQUES DU CHÂSSIS DES CAMIONS

Carburant diesel au soufre à teneur extrêmement basse en soufre doit être utilisé dans tous les modèles 2010

(ND8J Lo-Pro) SS-ND033

PNBV : 11 570 kg (25 500 lb)

MODÈLE DU MOTEUR : J08E-TV (Turbo avec échangeur d'air)

DIMENSIONS (Caractéristiques standard)

MODÈLE	ND8JISA	ND8JLSA	ND8JMSA	ND8JPSA	ND8JRSA	ND8J TSA
Empattement A mm(po)	4 445 (175,0)	4 750 (187,0)	5 207 (205,0)	5 512 (217,0)	5 969 (235,0)	6 426 (253,0)
Longueur hors tout B mm(po)	7 076 (278,6)	7 686 (302,6)	8 143 (320,6)	9 007 (354,6)	9 464 (372,6)	9 921 (390,6)
Largueur hors tout C mm(po)	2 430 (95,7)	2 430 (95,7)	2 430 (95,7)	2 430 (95,7)	2 430 (95,7)	2 430 (95,7)
Hauteur hors tout D mm(po)	2 605 (102,6)	2 605 (102,6)	2 605 (102,6)	2 605 (102,6)	2 605 (102,6)	2 605 (102,6)
Cabine-essieu E mm(po)	2 733 (107,6)	3 038 (119,6)	3 495 (137,6)	3 800 (149,6)	4 257 (167,6)	4 714 (185,6)
Déport arrière F mm(po)	1 600 (63,0)	1 905 (75,0)	1 905 (75,0)	2 464 (97,0)	2 464 (97,0)	2 464 (97,0)
Hauteur du châssis						
Essieu avant G mm(po)	830 (32,7)	830 (32,7)	830 (32,7)	830 (32,7)	830 (32,7)	830 (32,7)
Essieu arrière H mm(po)	905 (35,6)	905 (35,6)	905 (35,6)	905 (35,6)	905 (35,6)	905 (35,6)
Garde au sol						
(à l'essieu avant) J mm(po)	180 (7,1)	180 (7,1)	180 (7,1)	180 (7,1)	180 (7,1)	180 (7,1)
Voie						
Avant K mm(po)	2 020 (79,5)	2 020 (79,5)	2 020 (79,5)	2 020 (79,5)	2 020 (79,5)	2 020 (79,5)
Arrière L mm(po)	1 845 (72,6)	1 845 (72,6)	1 845 (72,6)	1 845 (72,6)	1 845 (72,6)	1 845 (72,6)
Rayon de braquage						
Pneus mm(po)	7 310 (287,8)	7 760 (305,6)	8 430 (331,9)	8 880 (349,7)	9 550 (376,1)	10 220 (402,4)
Balayage mm(po)	7 820 (307,9)	8 270 (325,6)	8 940 (352,0)	9 390 (369,7)	10 060 (396,1)	10 730 (422,4)

POIDS DES CHÂSSIS (Caractéristiques standard. Sans roue de secours ni outils standard)

BVM Poids total kg(lb)	-	-	-	-	-	-	4 325 (9 530)
Essieu avant kg(lb)	-	-	-	-	-	-	2 805 (6 180)
Essieu arrière kg(lb)	-	-	-	-	-	-	1 520 (3 350)
BVA Poids total kg(lb)	4 120 (9 080)	4 145 (9 140)	4 195 (9 250)	4 250 (9 370)	4 280 (9 440)	4 295 (9 470)	
Essieu avant kg(lb)	2 640 (5 815)	2 655 (5 855)	2 700 (5 955)	2 715 (5 985)	2 750 (6 065)	2 770 (6 110)	
Essieu arrière kg(lb)	1 480 (3 265)	1 490 (3 285)	1 495 (3 295)	1 535 (3 385)	1 530 (3 375)	1 525 (3 360)	

TRANSMISSION ET PERFORMANCES [PNBV 11 570 kg (25 500 lb) et pneus 245/70R19.5]

Transmission	□ STD.	□ OPT.
Vitesse max. km/h	130	136
Tenue de route en côte (tan. u) %	41,6	31,9
Boîte de vitesse Modèle	Eaton FS5406A	Allison 2200 RDS
Type	six vitesses à prise directe	six vitesses automatique
	2 ^e -6 ^e synchronisées	automatique
1 ^{re}	9,008	3,102
2 ^e	5,270	1,811
3 ^e	3,220	1,406
Rapports	4 ^e 2,040	1,000
	5 ^e 1,361	0,712
	6 ^e 1,000	0,610
Mar. AR	8,625	4,492
Rapport de démultiplication du pont arrière	3,070	4,110
Les pneus sont assortis aux rapports	245/70R19.5(G)	245/70R19.5(G)

MOTEUR

Modèle	HINO J08E-TV
Type :	Diesel, 4 temps, 6 cylindres en ligne, refroidi par eau
Combustion :	Injection directe
Puissance max. : (SAE brute)	220 ch à 2 500 tr/min
Couple max. : (SAE brute)	706 N•m (520 lb•pi) à 1 500 tr/min
Alésage et course :	112 x 120 mm (4,41 x 5,12 po)
Cylindrée :	7,680 L (468,8 po ³)
Système d'injection :	À rampe commune ND
Régulateur :	À commande électronique
Admission :	Turbocompressée à refroidisseur intermédiaire
Filtre à air :	En papier (« DONALDSON »)
Réchauffeur :	Bougies de préchauffage
Embrayage de ventilateur :	Sonde thermostatique bilame; contrôle le régime du ventilateur
Chauffe-bloc :	Thermoplongeur; 1 000 watts/120 V

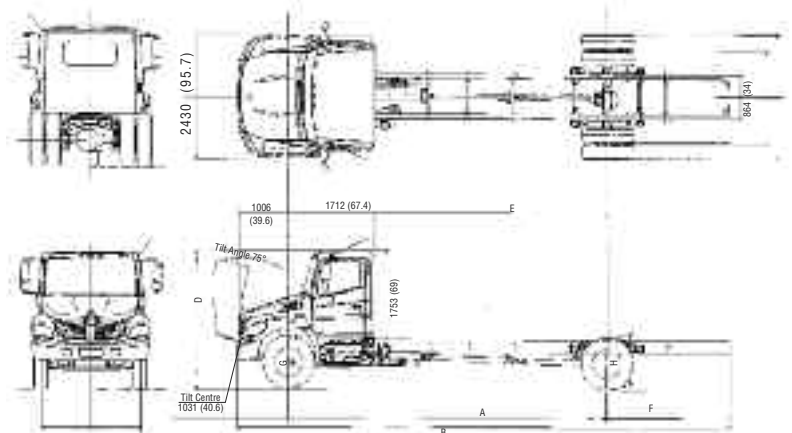

LE CHOIX DE QUALITÉ.
www.hinocanada.com

Une compagnie du Groupe **Toyota**

POIDS

Essieu avant	kg(lb)	3 630 (8 000)
Essieu arrière	kg(lb)	7 940 (17 500)
Ressort avant	kg(lb)	3 630 (8 000)
Ressort arrière	kg(lb)	8 620 (19 000)

CAPACITÉ DES LIQUIDES

Réservoir de carburant	l (gal./US)	196,8 (52)
Système de refroidissement		aluminium
l (gal./US)		23,5 (6,21)
		: Eaton FS5406A
		23,0 (6,08)
		: ALLISON 2200 RDS

ESSIEU / SUSPENSION

Essieu avant	Essieu rigide inversé Elliot, série MFS-8 roulements de roue lubrifiés à l'huile
Ressort avant	Ressort à lames dégressives amortisseurs
Essieu arrière	Série RS17-145 Entièrement flottant, démultiplication simple vitesse unique, engrenages hypoïdes, lubrifiés à l'huile
Ressort arrière	Lames maîtresses et ressorts auxiliaires semi-elliptiques, avec amortisseurs
Option:	Suspension pneumatique avec amortisseurs et soupape de décharge

CHÂSSIS

En échelle	Section] droit
Largeur mm (po)	863,6 (34)
Résistance à la traction	63,4 (90,143)
kg/mm ² (lb-po) ²	
Moment de résistance à la flexion (un côté)	1 188 862 (1 031 900)
kgf•cm (po•lb.)	pas de renfort

DIRECTION

Type	Colonne de direction adaptable et télescopique avec circulation de billes verrouillable et servocommande hydraulique intégrée
------	---

EMBRAYAGE

Type	Monodisque sec à compensation automatique EATON-SPICER série SOLO 1404
Matériau de garniture	Céramétablique
Diamètre extérieur de la garniture mm (po)	350 (13,8)
Commande	Hydraulique

JANTES / PNEUS

6 Dimensions des roues	19,5 x 6,75, 8 goujons à disque
6 Pneus	225/70R19.5(F)
Marque et bande de roulement	BS AV : nervures, AR : à barrettes

FREINS

Frein de service	Système de freinage hydraulique à freins à disque à l'avant et à l'arrière, à réglage automatique
Diamètre des disques par la largeur des garnitures cm ²	Avant; 390,5 x 122,3 x 18,8 (15,375 x 18,96 x 0,74)
par l'épaisseur mm (po)	Arrière; 390,5 x 122,3 x 18,8 (15,375 x 18,96 x 0,74)
Commande	Hydraulique à deux circuits avec système de freinage antiblocage (ABS)
Frein de stationnement	Mécanique, à expansion internes. Agit sur l'arbre de sortie de la boîte de vitesses
Diamètre des tambours mm (po)	304,8(12) : MERITOR 12
Frein sur échappement	228,6(9) : BOSCH 9
	Électropneumatique avec volet monté dans le tuyau d'échappement

ÉQUIPEMENT DE LA CABINE

Construction de la cabine	– En acier entièrement soudé
Place assises	– Trois
Dossier réglable	– revêtu de tissu avec suspension à air
Siège du passager	– Banquette, recouverte de tissu
Ceintures de sécurité	– 3 points (conducteur avec passager), une 2 points (au centre)
Chauffage/dégivrage	– 18 357 BTU/h (4 627 Kcal/h)
Rétroviseurs extérieurs	– chromés, 1 plat chauffé et 1 convexe de chaque côté
Pare-soleil	– Deux
Console supérieure	– Deux
Climatiseur	
Pare-brise	– Verre feuilleté
Essuie-glace	– Deux électriques, à 2 vitesses et cadencement
Porte-gobelets	– de tableau de bord et de console
Glaces	– à commande électrique
Régulateur de vitesse	
Allume-cigare / Prise	– de 12 V
Verrouillage automatique	– des portes

INSTRUMENTS DU TABLEAU DE BORD

Affichage de renseignements pour le conducteur
Cadran et indicateurs, système métrique
Indicateur de vitesse km/h (mi/h)
Compteur kilométrique (km)
Indicateur de niveau de carburant
Indicateur de température du liquide de refroidissement
Compte-tours
Témoins et vibreurs
Témoin de pression d'huile et vibreur
Témoin de niveau du liquide de refroidissement et vibreur
Témoin de charge des batteries
Témoin des feux de route
Témoin des clignotants
Témoin du frein de stationnement
Témoin du système de commande du moteur
Témoin ABS
Témoin du réchauffeur des bougies

ÉQUIPEMENT ÉLECTRIQUE

Batteries	Deux de 12 V, branchées en parallèle
Capacité	1200 A au démarrage à froid
Alternateur	12V, 105 A, sans balai
Démarrateur	12V, 4,8 kW
Combiné radio	Radio AM/FM avec CD
Phares	2, du type composite
Feux d'identification (avant)	à DEL
Feux d'arrêt/arrière	
Feux de recul	
Répétiteurs des clignotants et des feux de détresse	
Plafonnier	
Feux de gabarit avant	
Feux d'encombrement (avant)	
Klaxon électrique (deux)	

ÉQUIPEMENT DU CHÂSSIS

Préfiltre à carburant	– Préfiltre (à poussière) et à sédiments (eau) avec réchauffeur, DAVCO
Réflecteurs	– Deux arrière, deux avant sur les côtés
Crochets	– Un à l'avant
Calandre en chrome	
Pare-chocs en chrome	

Pour obtenir la liste complète des options et des accessoires, consultez votre concessionnaire Hino.

NOTA : Toutes les caractéristiques sont conformes aux tolérances normales de fabrication.
HINO MOTORS SALES CANADA, LTD. se réserve le droit de les modifier sans préavis et à n'importe quel moment.