



HINO

HINO SÉRIE 338 2011

CARACTÉRISTIQUES DES CAMIONS

(NF8J) SS-NF011A

PNBV : 15 000 kg (33 000 lb)

Tous les modèles 2011 requièrent l'utilisation de diesel ultra faible en soufre

DIMENSIONS (Caractéristiques standards)

MODÈLE		NF8JRSA	NF8JTSA	NF8JVSA
Empattement	A mm(po)	5 969 (235,0)	6 426 (253,0)	6 883 (271,0)
Longeur hors tout	B mm(po)	9 464 (372,6)	9 921 (390,6)	9 921 (390,6)
Largeur hors tout	C mm(po)	2 485 (97,8)	2 485 (97,8)	2 485 (97,8)
Hauteur hors tout	D mm(po)	2 715 (106,9)	2 715 (106,9)	2 715 (106,9)
Cabine-essieu	E mm(po)	4 257 (167,6)	4 714 (185,6)	5 171 (203,6)
Porte-à-faux arrière	F mm(po)	2 464 (97,0)	2 464 (97,0)	2 007 (79,0)
Hauteur du châssis				
Essieu avant	G mm(po)	930 (36,6)	930 (36,6)	930 (36,6)
Essieu arrière	H mm(po)	1 015 (40,0)	1 015 (40,0)	1 015 (40,0)
Garde au sol				
(à l'essieu avant)	J mm(po)	285 (11,2)	285 (11,2)	285 (11,2)
Voie				
Avant	K mm(po)	2 005 (78,9)	2 005 (78,9)	2 005 (78,9)
Arrière	L mm(po)	1 870 (73,6)	1 870 (73,6)	1 870 (73,6)
Rayon de braquage				
Pneus	mm(po)	9 450 (372,0)	10 120 (398,4)	10 780 (424,4)
Balayage	mm(po)	9 980 (392,9)	10 650 (419,3)	11 310 (445,3)

POIDS DES CHÂSSIS (Caractéristiques standard. Sans roue de secours ni outils standard)

BVM Poids total	kg(lb)	-	4 845 (10 680)	4 870 (10 740)
Essieu avant	kg(lb)	-	3 075 (6 780)	3 125 (6 895)
Essieu arrière	kg(lb)	-	1 770 (3 900)	1 745 (3 845)
BVA Poids total	kg(lb)	4 755 (10 480)	4 775 (10 530)	4 800 (10 580)
Essieu avant	kg(lb)	2 985 (6 580)	3 015 (6 650)	3 070 (6 765)
Essieu arrière	kg(lb)	1 770 (3 900)	1 760 (3 880)	1 730 (3 815)

TRANSMISSION ET PERFORMANCES

[PNBV 15 000 kg (33 000 lb) et pneus 11.00R22.5-14]

Transmission	□ STD. □ OPT.		□ STD. □ OPT.	
Vitesse max. km/h	121	128	125	132
Aptitude en pente (tan.u)%	44,1	41,4	33,5	32,7
Modèle de transmission	Eaton FS6406A		Allison 2500 RDS	
Type	six rapports à prise directe		automatique	
	1 ^{re} -6 ^e synchronisées		six rapports	
1 ^{re}	9,008		3,512	
2 ^e	5,270		1,896	
3 ^e	3,220		1,439	
Rapports	2,040		1,000	
4 ^e	1,361		0,737	
5 ^e	1,000		0,640	
6 ^e				
Mar. AR	8,625		5,086	
Rapport de démultiplication du pont arrière	4,110	3,900	5,570	5,290

Les rapports d'option sont assortis aux pneus 295/75R22.5

MOTEUR

Modèle	HINO J08E-VB
Type :	Diesel, 4 temps, 6 cylindres en ligne, refroidi par eau
Combustion :	Injection directe
Puissance max. : (SAE brute)	260 ch à 2 500 tr/min
Couple max. : (SAE brute)	895 N•m (660 lb•pi) à 1 500 tr/min
Alésage et course :	112 x 130 mm (4,41 x 5,12 po)
Cylindrée :	7,684 L (468,8 po ³)
Système d'injection :	À rampe commune ND
Régulateur :	À commande électronique
Admission :	Turbocompressée à refroidisseur intermédiaire
Filtre à air :	En papier (« DONALDSON »)
Préchauffeur :	Bougies de préchauffage
Embrayage de ventilateur :	Sonde thermostatique bilame; contrôle le régime du ventilateur
Chauffe-bloc :	Thermoplongeur; 1 000 watts/120 V

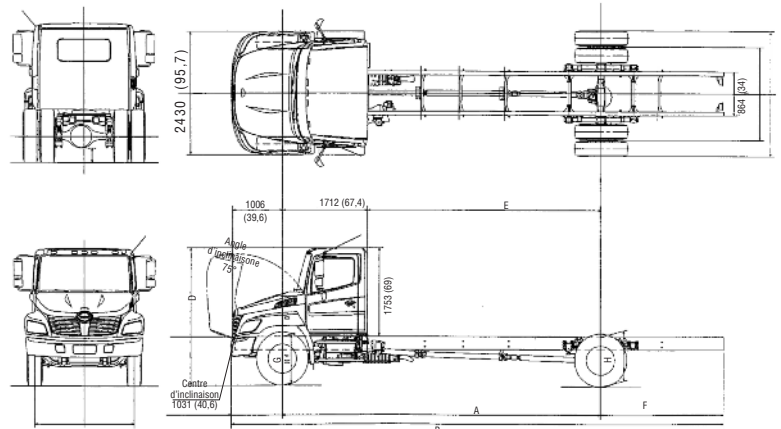

LE CHOIX DE QUALITÉ.
www.hinocanada.com

Une compagnie du Groupe Toyota

CAPACITÉ DE POIDS

Essieu avant	kg(lb)	5 455 (12 000)
Essieu arrière	kg(lb)	9 545 (21 000)
Ressort avant	kg(lb)	5 455 (12 000)
Ressort arrière	kg(lb)	9 545 (21 000)

CAPACITÉ DES LIQUIDES

Réservoir de carburant	l (gal./US)	196,8 (52)
		aluminium
Système de refroidissement		23,5 (6,21)
		: Eaton FS5406A
l (gal./US)		23,0 (6,08)
		: ALLISON 2500RDS
Fluide d'échappement diesel l (gal./US)		19 (5,02)

ESSIEU / SUSPENSION

Essieu avant	Essieu inversé Elliot série MFS-12, poutre en "I", roulements des roues lubrifiés à l'huile
Ressort avant	Ressort à lames dégressives avec amortisseurs
Essieu arrière	Série RS21-145 Flottant, démultiplication simple, engrenages hypoides à vitesse unique, lubrifié à l'huile
Ressort arrière	Lames maîtresses et ressorts à lames auxiliaires semi-elliptiques. Ressorts à lames
Option :	deux suspension pneumatique à deux coussins avec amortisseurs et soupape de décharge

CHÂSSIS

En échelle	Segments] droits
Largeur mm (po)	863,6 (34)
Résistance à la traction kg/mm ² (lb-po) ²	63,4 (90,143)
Moment de résistance à la flexion (un côté) kgf•cm (po•lb)	1 475 588 (1 280 800) sans renfort

DIRECTION

Type	Colonne de direction ajustable et télescopique verrouillable. Direction à circulation à billes, avec servo-direction hydraulique intégrale
------	--

EMBRAYAGE

Type	Monodisque sec à compensation automatique EATON-SPICER Solo série 1401
Matériau de garniture	Céramétique
Diamètre extérieur de la garniture mm (po)	350 (13,8)
Commande	Hydraulique

JANTES / PNEUS

Roues	22,5 x 8,25, disque à 10 goujons
Pneus	11R22.5(G)
Marque et bande de roulement	BS AV : nervures, AR : à barrettes

FREINS

Frein principal	Système de freinage hydraulique à freins à disque à l'avant et à l'arrière, à réglage automatique
Diamètre du disque x surface de la garniture (cm ²) x épaisseur de la garniture mm (po.)	Avant; 390,5 x 122,3 x 18,8 (15,375 x 18,96 x 0,74) Arrière; 390,5 x 122,3 x 18,8 (15,375 x 18,96 x 0,74)
Commande	Hydraulique à deux circuits avec système de freinage antiblocage (ABS)
Frein de stationnement	Mécanique, à expansion interne. Agit sur l'arbre de sortie de la boîte de vitesses
Diamètre des tambours m (po)	304,8 (12)
Frein moteur sur échappement	Électropneumatique avec volet monté dans le tuyau d'échappement

ÉQUIPEMENT DE LA CABINE

Construction de la cabine – En acier entièrement soudé
Places assises – Trois
Siège du conducteur – Dossier réglable, revêtu de tissu avec suspension à air
Siège passagers – Banquette, recouverte de tissu
Ceintures de sécurités – 3 points (conducteur et passager), 2 points (au centre)
Chauffage/dégivrage – 18 357 BTU/h (4 627 Kcal/h)
Rétroviseurs extérieurs chromés à commande électrique, 1 plat chauffant et 1 convexe de chaque côté
Pare-soleil – Deux
Console supérieure – Deux
Climatiseur
Pare-brise – Verre feuilleté
Essuie-glace – Deux électriques, à 2 vitesses et cadencement
Porte-gobelets
Glaces à commande électrique
Régulateur de vitesse
Allume-cigare / Prise de 12 V
Verrouillage automatique des portes, système d'ouverture sans clé

INSTRUMENTS DU TABLEAU DE BORD

Affichage d'informations pour le conducteur
Cadran et indicateurs, système métrique
Indicateur de vitesse-km/h (mi/h)
Odomètre (km)
Indicateur de niveau de carburant
Indicateur de niveau de fluide d'échappement diesel
Indicateur de température du liquide de refroidissement
Compte-tours
Témoins et alarmes
Témoin et alarme de pression d'huile
Témoin et alarme de pression du liquide des freins
Témoin et alarme de niveau de liquide de refroidissement
Témoin de charge des batteries
Témoin des feux de route
Témoin des clignotants
Témoin du frein de stationnement
Témoin du système de commande du moteur
Témoin ABS
Témoin des bougies de préchauffe

ÉQUIPEMENT ÉLECTRIQUE

Batteries	Deux de 12 V, branchées en parallèle
Capacité	1400 A au démarrage à froid
Alternateur	12V, 135 A, sans balai
Démarrateur	12V, 4,8 kW
Système audio/navigation	Radio AM/FM avec CD, DVD, GPS et Bluetooth®
Phares	2, du type composite
Feux d'identification (avant)	
Feux d'arrêt/arrière	
Feux de recul	
Clignotants et feux de détresse	
Plafonniers	
Feux d'encombrement (avant) à DEL	
Klaxon électrique (deux)	

ÉQUIPEMENT DU CHÂSSIS

Préfiltre à carburant – Préfiltre (à poussière) et à sédiments (eau) avec réchauffeur, DAVCO
Réflecteurs – Deux arrière, deux avant sur les côtés
Crochets – Un à l'avant
Pare-chocs en chrome
Calandre en chrome

Pour obtenir la liste complète des options et des accessoires, consultez votre concessionnaire Hino.

NOTA : Toutes les caractéristiques sont conformes aux tolérances normales de fabrication.

HINO MOTORS CANADA, LTD. se réserve le droit de les modifier sans préavis et à n'importe quel moment.